

いのちとくらしをまもる
防 災 減 災

令和5年 1月26日 19時00分
近畿地方整備局
姫路河川国道事務所

国道2号バイパス全線
(加古川バイパス・姫路バイパス・太子竜野バイパス)
の通行止め全面解除について
(終報)

令和5年1月24日(火)20時30分より実施しております、国道2号バイパス全線の通行止めにおいて、集中的な除雪作業が完了したため、通行止めとなっていた一部ランプについても**1月26日(木)19時00分に通行止めを解除**しました。

一台でも自力走行不能な車両が発生すると、長時間の渋滞や通行止めにつながる恐れがあります。お出かけ前に、最新の気象予測や道路交通情報をご確認いただくとともに、早めのタイヤチェーン装着をお願いします。

■冬の道路情報（近畿地整）<<https://www.kkr.mlit.go.jp/road/disaster/yukihenosonae.html>>

■管内の道路状況について

- 道路情報提供システム <<http://road.kkr.mlit.go.jp/road/>>
- 姫路河川国道事務所T w i t t e r <https://twitter.com/mlit_himeji>
- 姫路河川国道事務所ホームページ <<https://www.kkr.mlit.go.jp/himeji/index.php>>

<取扱い>—

<配布場所> 兵庫県政記者クラブ 中播磨県民局庁舎内記者室 西播磨県民局庁舎内記者室

<問合せ先>

国土交通省 近畿地方整備局 姫路河川国道事務所
副所長 竹田 佳宏 (たけた よしひろ)
道路管理第二課長 田尻 尚登 (たじり ひさと)
電話：079-282-8211

1月26日(木) 19時00分以降に通行止めを解除した区間

・国道2号バイパス:加古川バイパス、姫路バイパス、太子竜野バイパス
(明石西～門前)の通行止めとなっていたランプ(別紙2参照)

➡ 本線部・ランプ部含め全面解除



※今回通行止めを解除したランプの詳細については別紙2を参照ください。

国道2号だけではなく周辺の道路についても通行止めになっている可能性がありますので、最新の道路情報をご確認いただきますようお願いいたします。

加古川バイパス

 : 今回解除したランプ

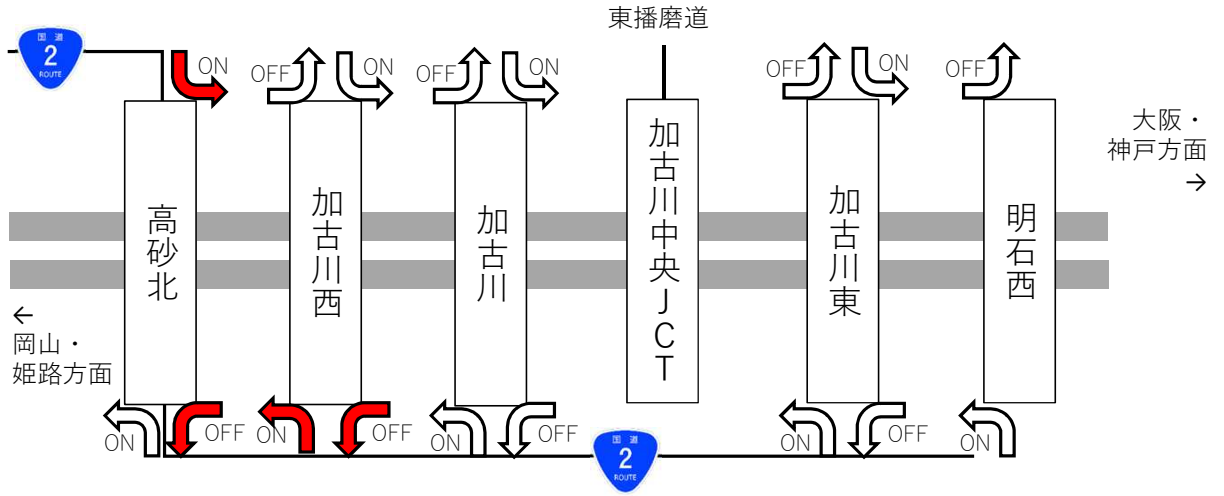

姫路バイパス

大阪・神戸方面 →

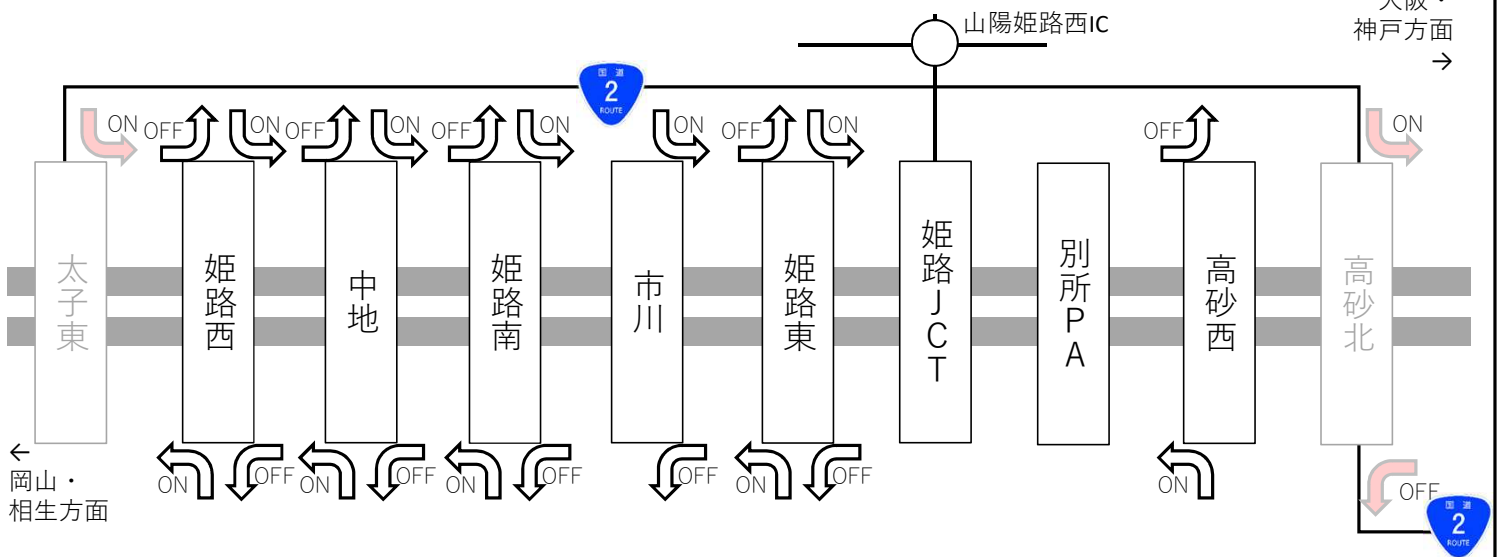

太子竜野バイパス・姫路西バイパス

姫路西バイパス

神戸・姫路方面 →

