

第5回 中部縦貫自動車道事業費等監理会議 次 第

日 時： 令和4年12月13日(火) 11:00～
会 場： 福井県庁 2階中会議室

I. 開 会

II. 挨拶

III. 議 題

1. 事業の進捗状況等

IV. 閉 会

第5回 中部縦貫自動車道事業費等監理会議
出席者名簿

[敬称略]

福井県	土木部長	高橋 伸輔
	土木部副部長 (技術)	田中 秀樹
	道路建設課長	砂村 秀成
	高規格道路課長	貴田 勝太郎
近畿地方整備局	道路部長	水野 宏治
	福井河川国道事務所長	橋本 亮

第5回

中部縦貫自動車道事業費等監理会議資料

令和4年12月13日

福井河川国道事務所

目次

- I. 事業進捗状況
- II. 事業費監理
- III. 今後の予定

1. 事業進捗状況

1. 大野油坂道路の事業進捗状況（大野～九頭竜）

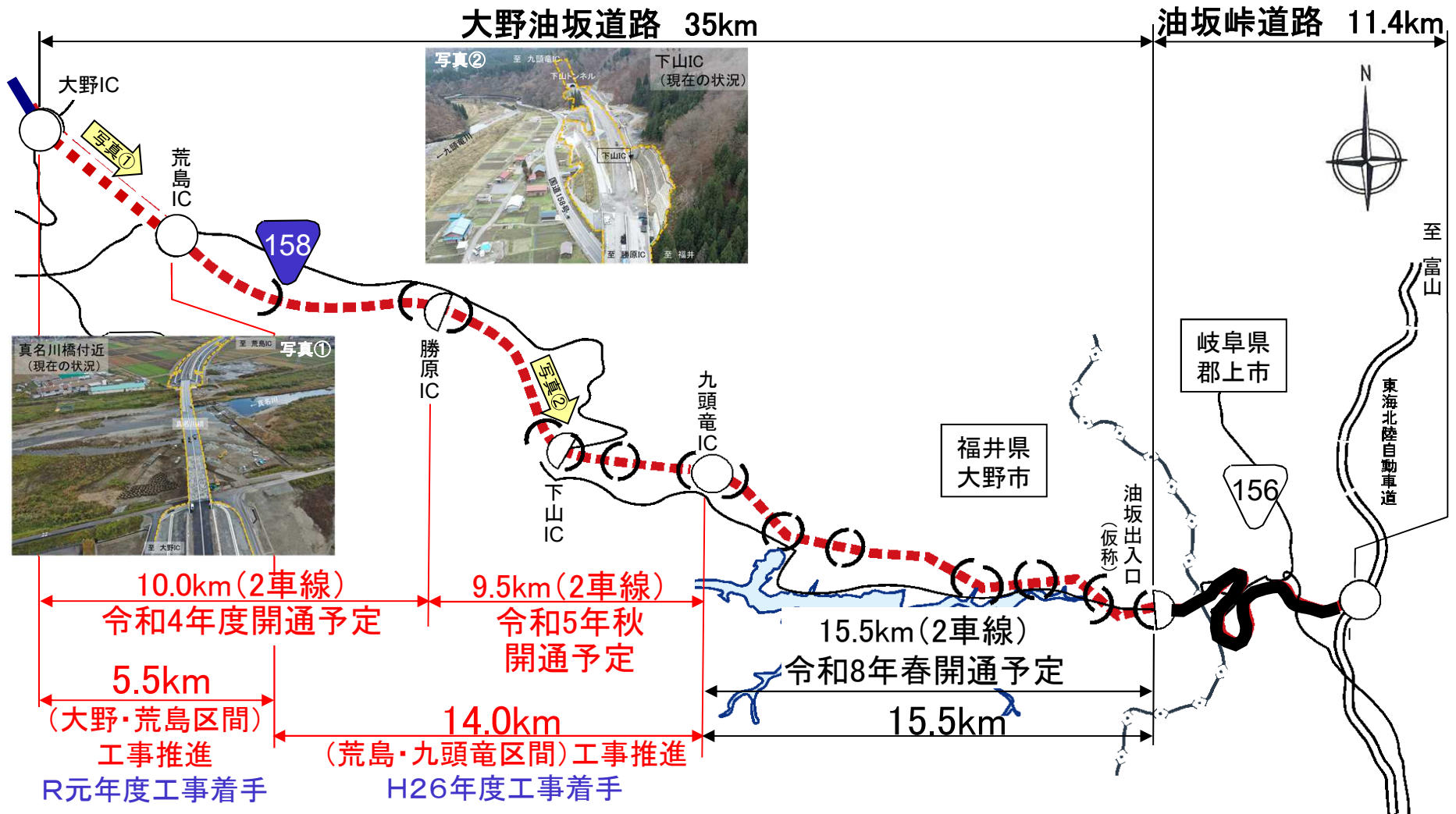

		大野・荒島 5.5km	荒島・九頭竜 14.0km
構造物	全体	橋梁10本	トンネル4本、橋梁5本
	着手済	橋梁10本	トンネル4本、橋梁5本

【R4.11末現在】

おおのあぶらさか おおの あらしま
令和4年11月末 大野油坂道路（大野・荒島区間）
橋梁および改良工事を推進しています。

位置図

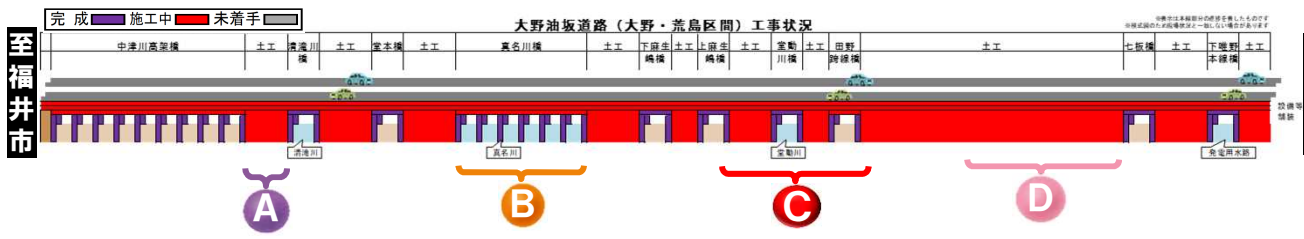
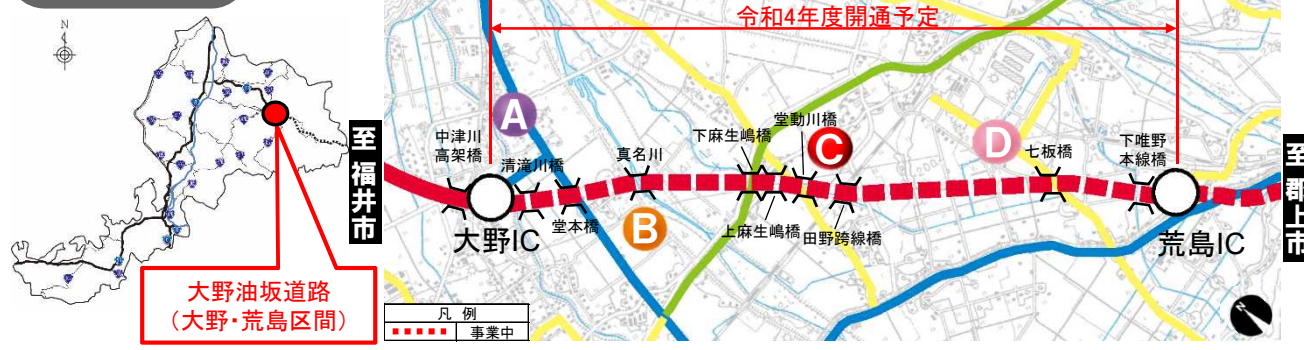

しんつかはら
D 新塚原地区

改良工事を行っています。



なかつがわ
A 中津川地区

大野ICの状況です。



しもあそうじま
B 下麻生嶋地区

真名川橋の上部工事を行っています。



たの
C 田野地区

改良工事を行っています。



おおの あぶらさか あらしま くずりゅう
令和4年11月末 大野油坂道路（荒島・九頭竜区間）
トンネルおよび改良工事を推進しています。

位置図

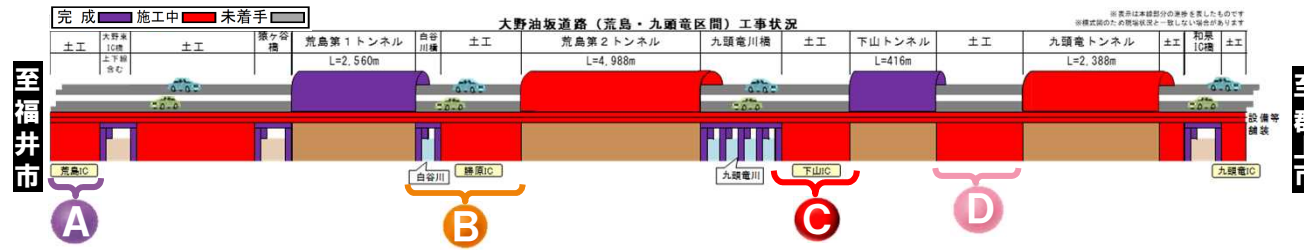
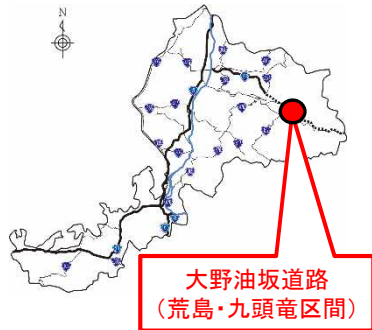

おかばた
D 岡畑地区

改良工事を行っています。



しもゆいの
A 下唯野地区

改良工事を行っています。



かどはら
B 勝原地区

勝原ICの状況です。



しもやま
C 下山地区

下山ICの状況です。



1. 冠山峠道路の事業進捗状況

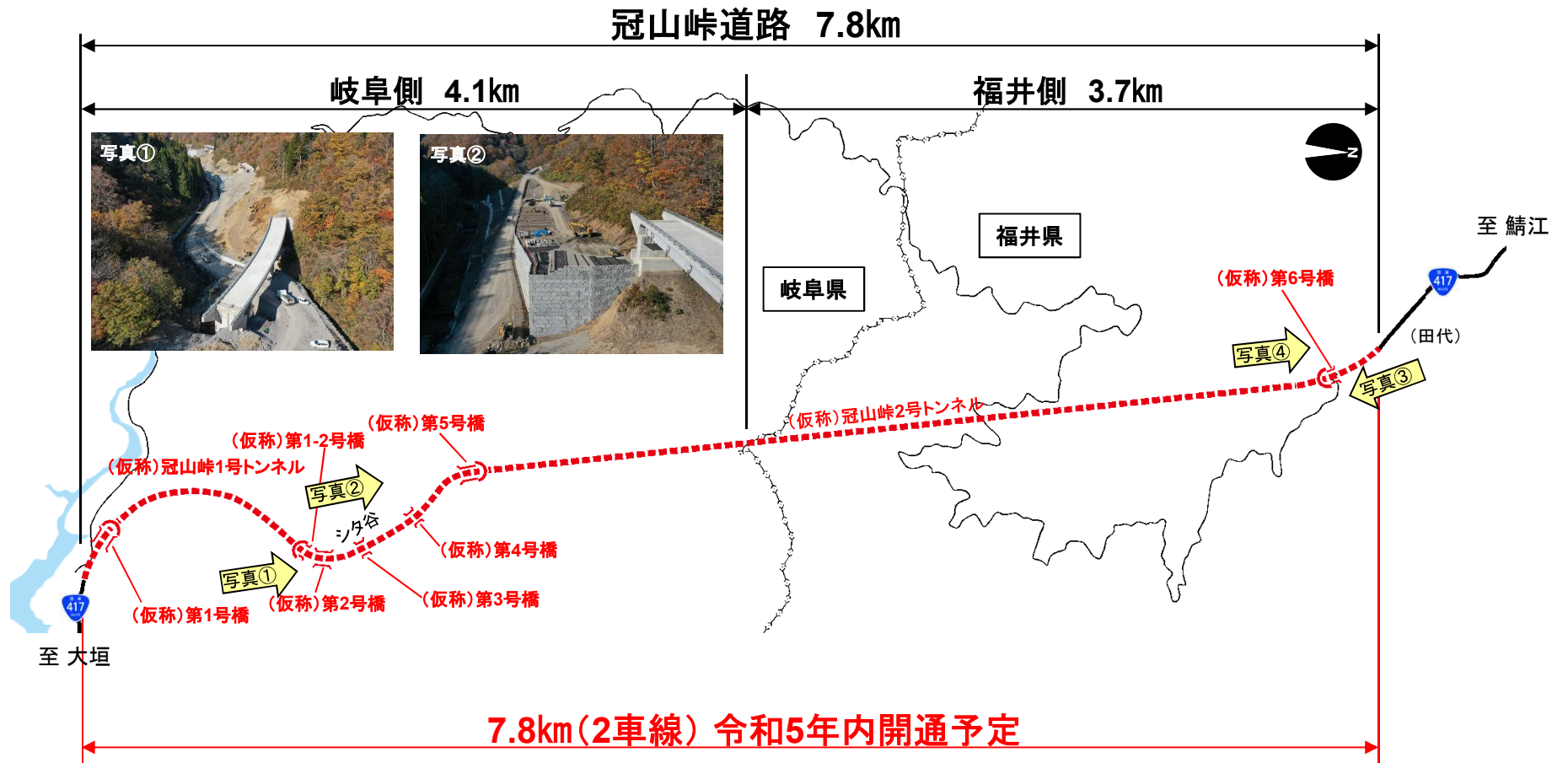

		冠山峠道路 7.8km
構造物	全体	トンネル2本、橋梁7本
	着手済	トンネル2本、橋梁7本

【R4.11月末現在】



令和4年11月末 冠山峠道路 トンネル、橋梁および改良工事を推進しています。

位置図



たしろ B 田代地区

改良工事を行っています。

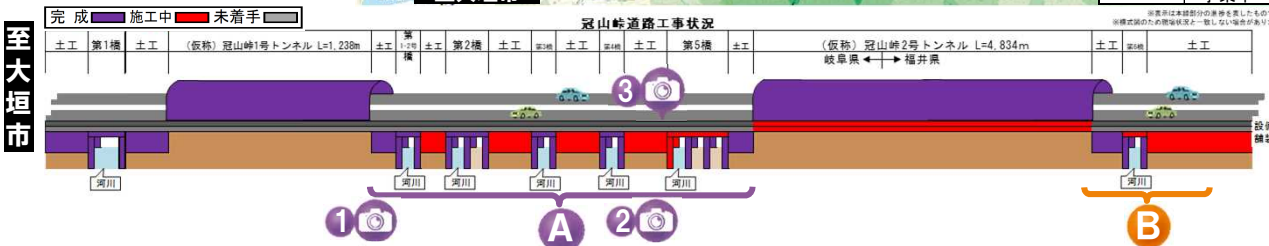

つかおくやま A 塚奥山地区(シタ谷)

1 シタ谷(南側)の状況です。

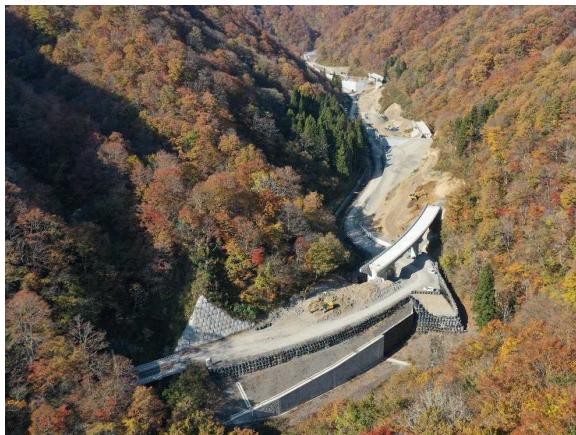

2 シタ谷(北側)の状況です。



3 5号橋の上部工事を行っています。



II. 事業費監理

■全体事業費の見直し(大野～九頭竜間)

○事業費が令和元年の再評価時の全体事業費と比較して、
約147億円増額(約12%増)

[全体事業費 約1,191億円⇒約1,338億円]

■事業費増加の要因

○物価上昇の影響による資機材費及び労務費の価格上昇(①)

○工期短縮を図るための、中央分離帯等のプレキャスト化(②)

単位：億円

No.	主な変更理由	大野・大野東 区間	大野東・和泉 区間	合計	備考
①	資機材費・労務費の増	約8	約122	約130	
②	中央分離帯等のプレキャスト化による増	約4	約13	約17	
	合計	約12	約135	約147	

事業費の見直し

一般国道158号 大野油坂道路

①物価上昇による資機材及び労務費の増 (+130億円)

■令和元年の再評価後の資機材・労務費単価の上昇により増額

■建設資材単価の伸び率

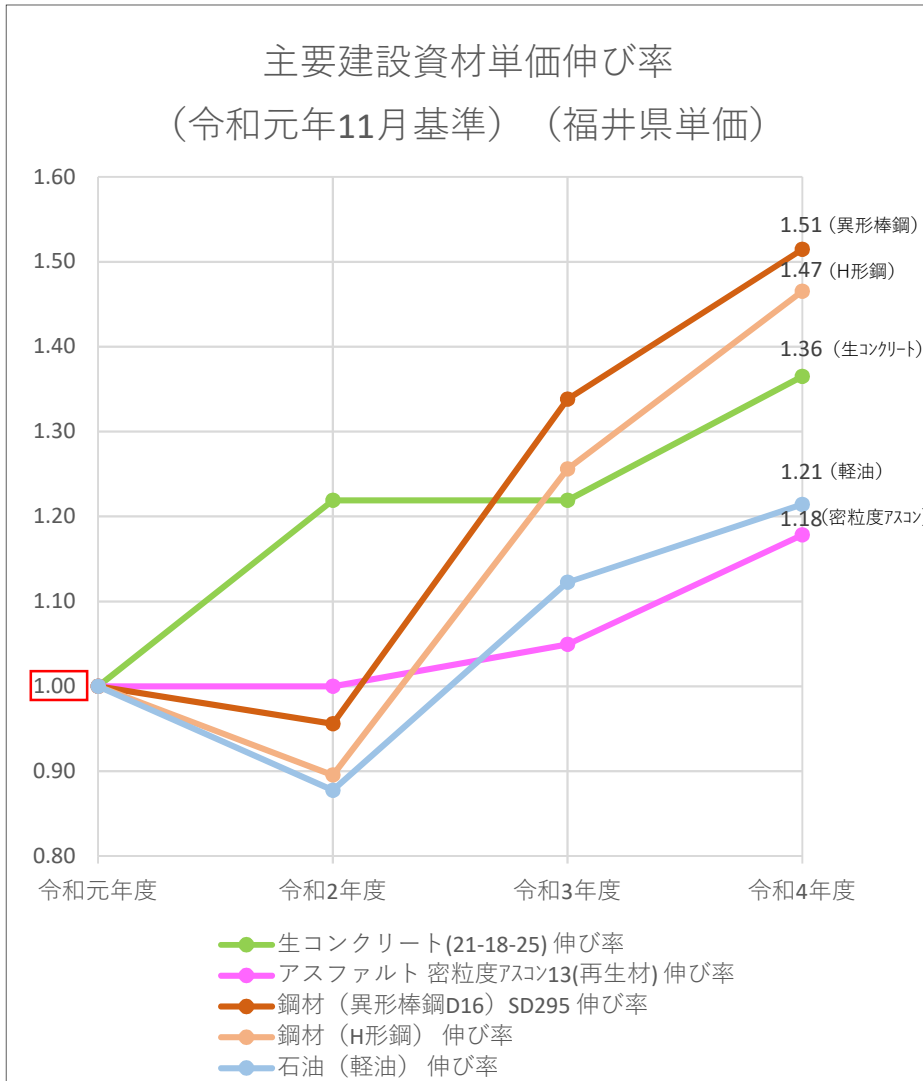

■労務単価の伸び率

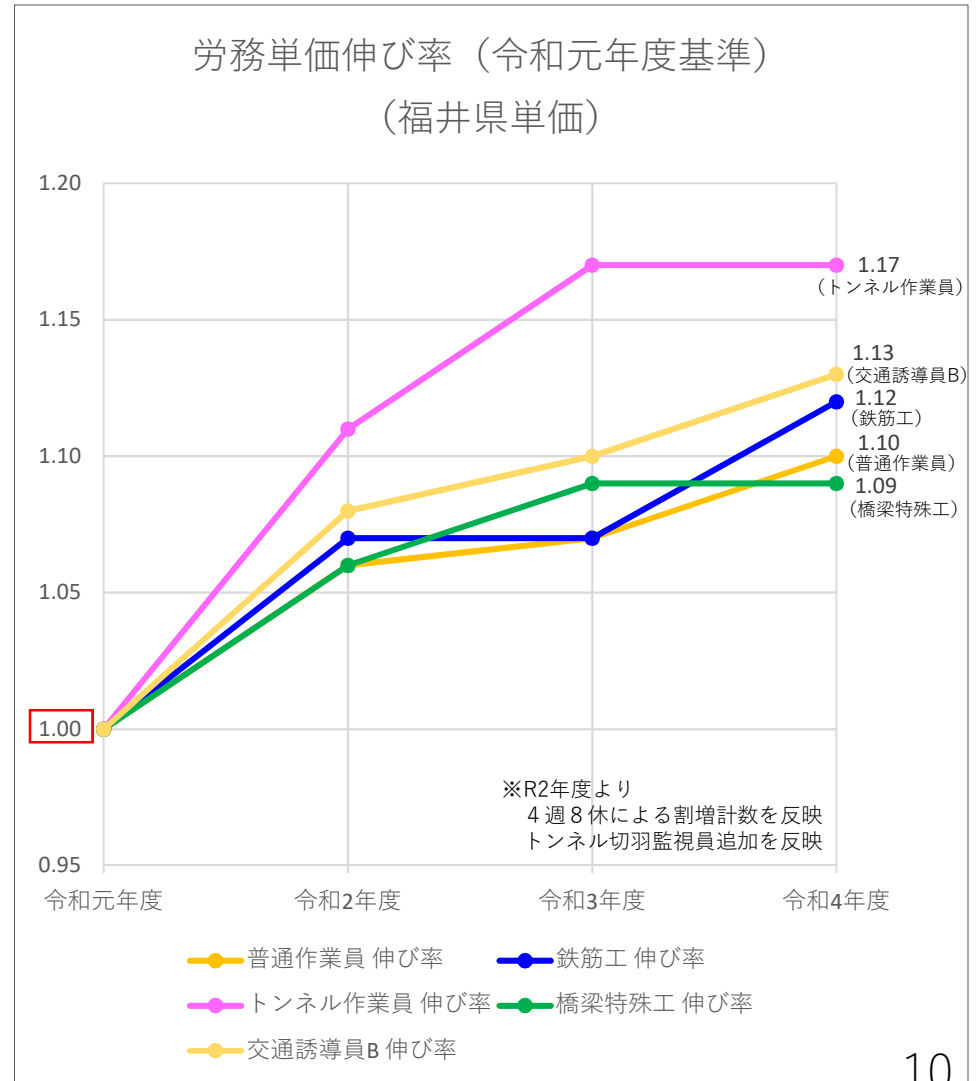

事業費の見直し

一般国道158号 大野油坂道路

②中央分離帯等のプレキャスト化による増 (+17億円)

■当初は現場打ちによる中央分離帯の施工計画。

■大野IC～勝原ICの令和4年度、勝原IC～九頭竜ICの令和5年秋の開通を目指すため、工期短縮を目的に中央分離帯等をプレキャスト化したことにより、増額

■中央分離帯のプレキャスト施工



【現場打ち】



【短縮 10m/日】

【プレキャスト】

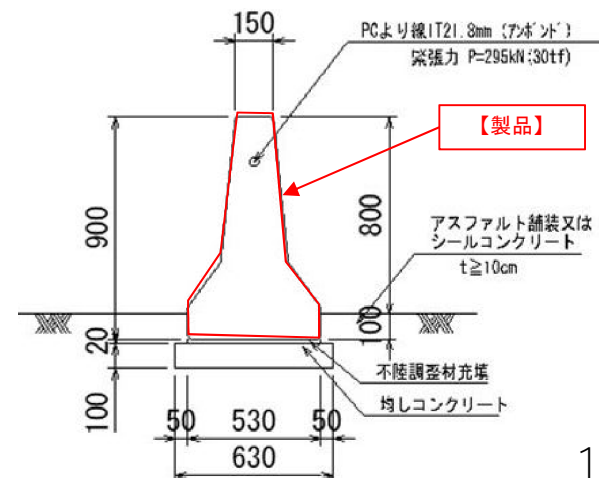
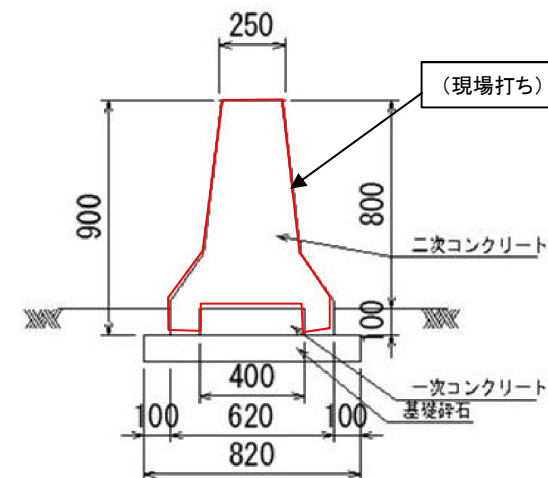

■全体事業費の見直し

○事業費が令和元年の再評価時の全体事業費と比較して、
約23億円増額(約8%増)

〔全体事業費 約300億円⇒約323億円〕

■事業費増額の要因

○物価上昇の影響による資機材費及び労務費の価格上昇

[単位：億円]

主な変更理由	合計	備考
資機材費・労務費の増	約23	
合計	約23	

事業費の見直し

一般国道417号 冠山峠道路

○物価上昇による資機材及び労務費の増 (+23億円)

■令和元年の再評価後の資機材・労務費単価の上昇により増額

■建設資材単価の伸び率

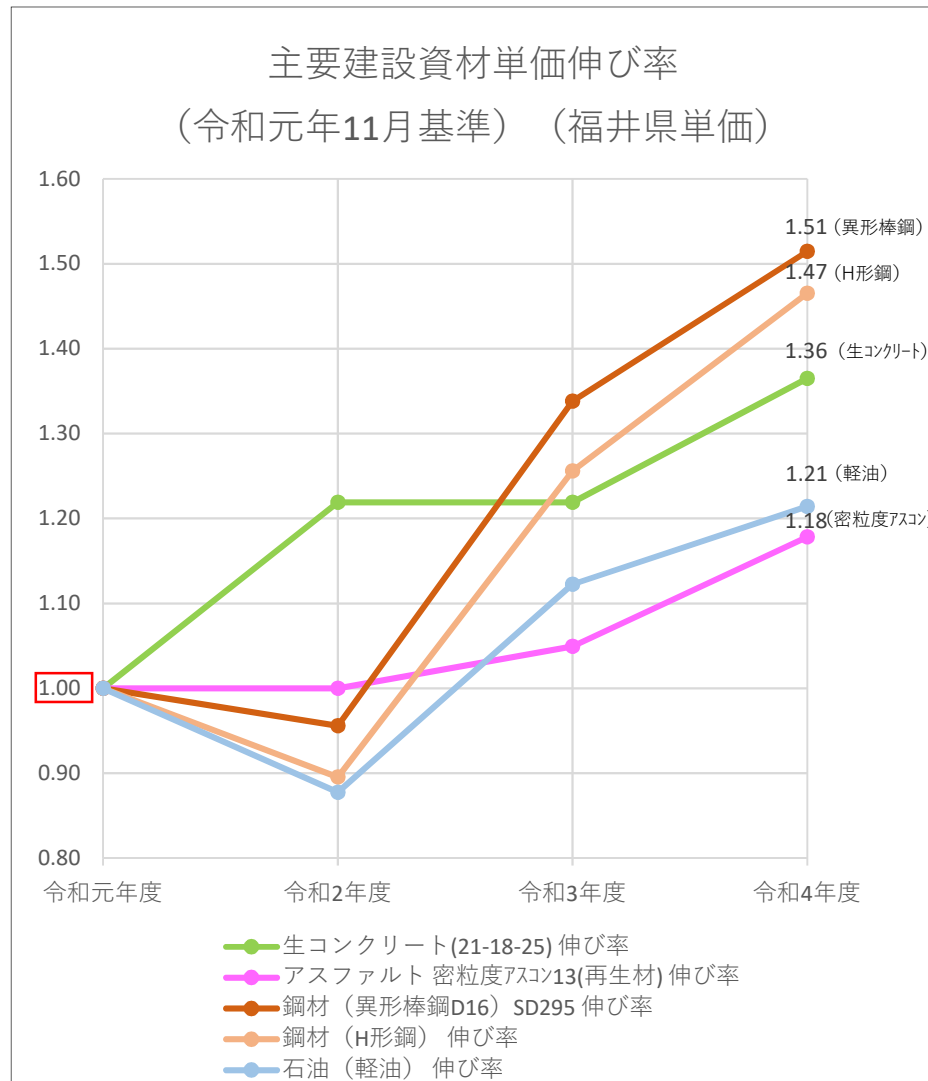

■労務単価の伸び率

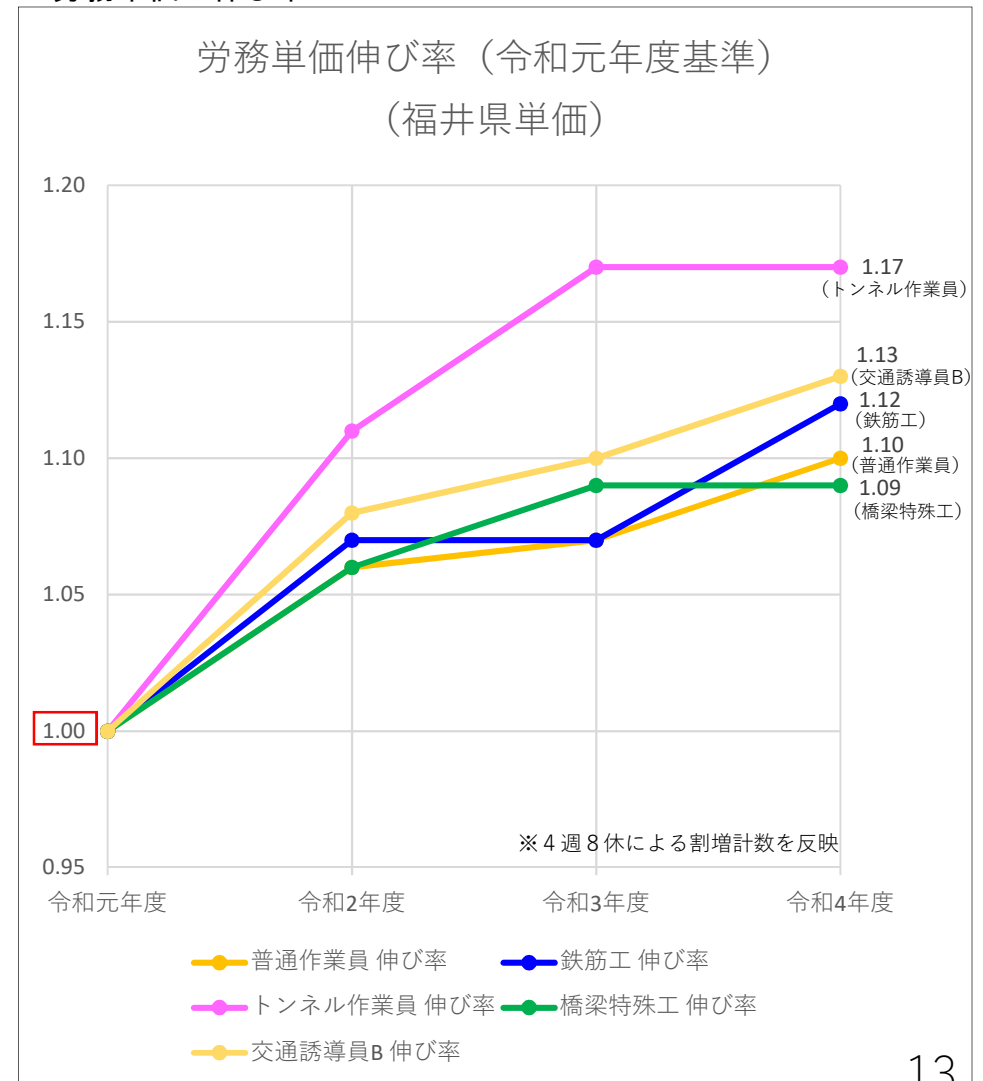

III. 今後の予定

Ⅲ. 今後の予定

【今後のスケジュール】

○ 大野油坂道路 延長35.0km

かんむりやまとうげ

○ 冠山峠道路 延長7.8km

⇒ 今年度内に近畿地方整備局において事業評価監視委員会を開催し、
再評価を実施